

BORMANN®



BDA1500

022602



v2.2



WWW.NIKOLAOUTOOLS.COM

2 YEARS
WARRANTY

Csirketoll szórtelenítő

Általános utasítások

Ezt az elektromos tollszórtelenítő készüléket széles körben használják baromfi szórtelenítésére. Nagyon könnyen kezelhető és nagy hatékonysággal tervezték.

1. Ellenőrizze a készüléket, amikor kinyitja a csomagolást. Kérjük, erősítse meg az összes csavart, amely a készülék kiszérése során meglazulhatott. szállítási folyamat. Ellenőrizze az alsó alvázat és a meghajtószíjat, kérjük, állítsa be a szíjat, ha a feszesség nem megfelelő.
2. Tegye a készüléket egy sík felületre, és hagyja a készüléket 3-5 percig működni (üresen), hogy megbizonyosodjon arról, hogy nincsenek működési problémák.
3. A csirke kivéreztetésekor próbáljuk meg a vágást minél kisebbre vágni (a csirke nyakát lehetőleg a kúpos késsel szúrjuk meg, így elkerülhetjük, hogy a csirke feje leessen, miközben a csirke szórtelenítésre kerül). Miután a kivéreztetési folyamat véget ért, tegye a csirkét 300C-500C-os meleg vízbe, és győződjön meg róla, hogy minden toll nedves. Lehetőleg tegyünk a vízbe egy kis sót, ami megvédi a bőrt a sérüléstől.
4. Tegye a nedves csirkét forró vízbe (750C), és lassan keverje, amíg minden toll forró nem lesz.
5. Kapcsolja be a gépet, és tegye bele a forró csirkét, egyszerre 1- 5 kg-ot. A szórtelenítési folyamat során, kérjük, adjon egy kis vizet a csirkére (lehetőleg forró vizet), a tollak ezután lemosódnak és a piszkos vízzel együtt kiveszik a gépből.
6. Miután a tollak teljesen kiszívódtak (30-60 másodperc alatt), kapcsolja ki a gépet, és vegye ki a csirkét a gépből.
7. A csirke szórtelenítése lehetőleg közvetlenül a vérzés befejezése után történjen. A szórtelenítés hatékonysága nem lesz kielégítő, ha a szórtelenítést ettől a ponttól kezdve és azt követően túlzottan késleltetjük.

Értesítés

1. Az Ön biztonsága érdekében kérjük, szereljen fel szivárgásvédelmi eszközt, és csatlakoztassa a biztonsági földelővezetékét.
2. Soha ne érintse meg a gépet nedves kézzel.

Műszaki adatok

Motor teljesítmény:	1500 Watt
Nettó súly:	39Kg
Feszültség/frekvencia	220 V / 50 Hz
Forgási sebesség:	275r/min
Nem.	106
Csőátmérő:	50 cm
Anyag:	Rozsdamentes acél
Gyártási sebesség:	Max. 5 db 1 kg-os darab
Méret:	57x57x77 cm
Alkalmas:	Csirke, kacsa

Alkatrészlista

1. Rozsdamentes acél kád
2. Tollas tányér
3. Pecsetlemez
4. Toll ürítési tér
- 5 - 6. Csapágyszár
7. Csigakerék
8. Motor
9. Acélkeret
10. Öv
11. A tengely
12. Vízömlő adapter

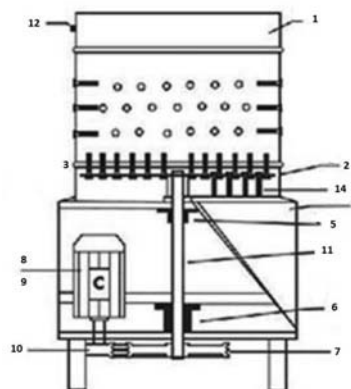

1. ábra

* A gyártó fenntartja magának a jogot, hogy előzetes értesítés nélkül kisebb változtatásokat eszközöljön a termék kialakításában és műszaki specifikációiban, kivéve, ha ezek a változtatások jelentősen befolyásolja a termékek teljesítményét és biztonságát. A kézikönyv kezében tartott oldalakon leírt/illusztrált alkatrészek a gyártó termékcsaládjának más, hasonló tulajdonságokkal rendelkező modelljeire is vonatkozhatnak, és előfordulhat, hogy az Ön által most megvásárolt termék nem tartalmazza azokat.

* A termék biztonságának és megbízhatóságának, valamint a garancia érvényességének biztosítása érdekében minden javítási, ellenőrzési, javítási vagy csere munkát, beleértve a karbantartást és a speciális beállításokat is, kizárólag a gyártó hivatalos szervizének szakemberei végezhetnek.

* A terméket mindig a mellékelt felszereléssel használja. A termék nem mellékelt berendezésekkel való üzemeltetése meghibásodást, vagy akár súlyos sérülést vagy halált is okozhat. A gyártó és az importőr nem vállal felelősséget a nem megfelelő felszerelés használatából eredő sérülésekért és károkért.

Megfelelőségi nyilatkozat

Termék neve:

Csirkeszedő

Product Name:

Chicken plucker

Model / Model :

BDA1500

EN	EC - DECLARATION OF CONFORMITY We declare under our sole responsibility that the product described under "Technical Data" is in conformity with the following standards or standardized documents and in accordance with the regulations:	SK	CE - VYHLÁSENIE KONFORMITY Vyhlasujeme na vlastnú zodpovednosť, že výrobok opísaný v časti "Technické údaje" je v súlade s nasledujúcimi normami alebo štandardnými dokumentmi, podľa predpisov smerníc:
DE	CE-KONFORMITÄTSEKTLÄRUNG Wir erklären in alleiniger Verantwortung, dass das unter „Technische Daten“ beschriebene Produkt den folgenden Normen oder standardisierten Dokumenten entspricht, gemäß den Bestimmungen der Richtlinien:	BG	CE - ДЕКЛАРАЦИЯ ЗА СЪОТВЕТСТВИЕ Ние декларираме на наша отговорност единствено, че продуктът, описан в "Технически данни" е в съответствие със следните стандарти или стандартизирани документи, съобразно предписанията на директивите:
FR	DECLARATION DE CONFORMITÉ CE Nous déclarons sous notre seule responsabilité que le produit décrit sous «Données techniques» est conforme aux normes ou documents normalisés suivants, conformément aux réglementations:	RO	DECLARAȚIE DE CONFORMITATE Declarăm pe propria răspundere că produsul descris în secțiunea "Date tehnice" este în conformitate cu următoarele standarde sau documente standardizate, în conformitate cu reglementările:
SPA	DECLARACION DE CONFORMIDAD CE Declaramos bajo nuestra exclusiva responsabilidad que el producto descrito en "Datos técnicos" cumple con las siguientes normas o documentos estandarizados, de acuerdo con los requisitos de las directivas:	NMK	ЕУ-ДЕКЛАРАЦИЈА ЗА СООБРАЗНОСТ Со наша одговорност изјавуваме дека производот опишан под "Технички податоци" е во согласност со следните стандарди или стандартизирани документи, в конформитате со регулентарите:
IT	DICHIARAZIONE DI CONFORMITÀ CE Dichiariamo sotto la nostra esclusiva responsabilità che il prodotto descritto sotto "Dati tecnici" è conforme alle seguenti norme o documenti standardizzati e in accordo con i regolamenti:	HU	EK-MEGFELELŐSÉGI NYILATKOZAT Kizárólagos felelősségünkkel kijelentjük, hogy a „Műszaki adatok” alatt leírt termék megfelel az alábbi szabványoknak vagy szabványosított dokumentumoknak, szabályoknak megfelelően:
SLO	CE-IZJAVA O KONFORMNOSTI Izjavljamo pod izključno odgovornostjo, da je izdelek, opisan pod „Tehnični podatki”, v skladu z naslednjimi standardi ali standardiziranimi dokumenti, v skladu z določili smernic:	POL	DEKLARACJA ZGODNOŚCI WE Deklarujemy, na naszą wyłączną odpowiedzialność, że produkt opisany w "Danych technicznych" jest zgodny z następującymi normami lub standardowymi dokumentami, zgodnie z przepisami:
EL	Δήλωση συμμόρφωσης EK Δηλώνουμε υπεύθυνα ότι το προϊόν που περιγράφεται στο κεφάλαιο "Τεχνικά Χαρακτηριστικά" είναι συμβατό με τις ακόλουθες διατάξεις της κοινοτικής οδηγίας και με τα ακόλουθα εναρμονισμένα κανονιστικά πρότυπα:	POR	DECLARAÇÃO CE DE CONFORMIDADE Declaramos sob nossa exclusiva responsabilidade que o produto descrito em "Dados técnicos" está em conformidade com as seguintes normas ou documentos padronizados, de acordo com os regulamentos:
MLT	DIKJARAZZJONI KE TA 'KONFORMITÀ Ahna niddikjaraw taht ir-responsabbiltà unika tagħna li l-prodott deskritt taht "Data Teknika" huwa konformi ma 'l-istandards jew id-dokumenti standardizzati li ġejjin, skond ir-regolamenti:	SRB	ЕЦ ДЕКЛАРАЦИЈА КОНФОРМИТЕТА Изузетно изјављујемо да је производ описан у „Техничким подацима” у складу са следећим стандардима или стандартизованим документима и у складу са прописима:
HR	EC - IZJAVA O SUKLADNOSTI Izjavljujemo da smo pod isključivom odgovornošću da je proizvod opisan u „Tehničkim podacima” u skladu sa sljedećim standardima ili standardiziranim dokumentima i u skladu s propisima:	ALB	EC - Deklarata e Konformitetit Ne deklarojmë nën përgjegjësinë tonë vetëm se produkti i përshkruar në "Të dhënat teknike" është në përputhje me standardet e mëposhtme ose dokumentet e standardizuara dhe në përputhje me rregulloret:

2006/42/EC

2014/30/EU

2014/35/EU

EN ISO 12100:2011, EN 60204-1:2018, EN 61000-3-2:2014, EN 61000-3-3:2013

A kiadás dátuma:

03/05/2023

Date of issue:

A következők felelősége mellett:

Under the responsibility of:

D. Nikolaou S.A



HU

Az elektromos készülékek gyártása a vállalatunk által meghatározott szigorú szabványok szerint történt, amelyek összhangban vannak a vonatkozó európai minőségi szabványokkal. Készülékek cégünk elektromos készülékeire nem professzionális használat esetén 24 hónap, professzionális használat esetén 12 hónap garanciát vállalunk. A garancia a következő időponttól érvényes a termék megvásárlásának időpontjától. A garanciajogosultság igazolása a készülék vásárlási dokumentuma (blokk vagy számla). A vállalat semmilyen körülmények között nem fedezi a vonatkozó költségeket a megfelelő pótalkatrészek és a szükséges munkaórák költségeit, ha a vásárlási dokumentum másolatát nem mutatják be. Ha a javítást a következőknek kell elvégezniük szervizünknek kell elvégeznie, a szállítás (oda-vissza út) költségei teljes egészében a feladó (ügyfél) terhére történnek. Az elektromos készülékeket javításra a következő címre kell küldeni vállalathoz vagy egy erre felhatalmazott műhelyhez megfelelő módon és megfelelő szállítóeszközzel.

GARANCIÁLIS MENTESSÉGEK ÉS KORLÁTOZÁSOK:

- 1) A használat következtében természetes módon elhasználódó pótalkatrészek (kefék, kábelek, kapcsolók, töltők, indító stb.).
- 2) A gyártó utasításainak be nem tartása miatt károsodott elektromos készülékek.
- 3) Rosszul karbantartott elektromos készülékek.
- 4) Harmadik félnek ingyenesen átadott elektromos készülékek.
- 5) A névtáblán feltüntetett feszültségtől eltérő feszültségű elektromos csatlakozás miatt bekövetkezett károk.
- 6) Földeletlen elektromos hálózatra történő csatlakoztatás.
- 7) A feszültség megváltoztatása.
- 8) Sós víz használatából eredő károk.
- 9) A készülék nem megfelelő tisztításából eredő kár vagy meghibásodás.
- 10) Az elektromos készülék vegyi anyagokkal való érintkezése vagy nedvesedésből vagy korrózióból eredő károsodás.
- 11) Olyan elektromos készülékek, amelyeket illetéktelen személyek babráltak meg vagy nyitottak ki.
- 12) Bérbeadásra használt elektromos készülékek.

A garancia csak a gyártási hibával vagy anyaghibával rendelkező alkatrész ingyenes cseréjére terjed ki. Egy adott pótalkatrész hiánya esetén a vállalat fenntartja a jogot, hogy az elektromos készüléket egy másik megfelelő modellel cserélje. Az összes garanciális eljárás lefolytatása után az elektromos készülék garanciális ideje nem lesz nem hosszabbodik meg, illetve nem újul meg. A kicserélt pótalkatrészek vagy elektromos készülékek cégünk tulajdonában maradnak. A jelen szerződésben említetteken kívül semmilyen más követelményt nem támasztunk jóállási nyilatkozatban foglaltaknak, az elektromos készülékek javítására vagy azok megrongálódására vonatkozóan. A jelen garanciára a görög törvények és a vonatkozó előírások vonatkoznak.

